

## SCC- PIIPUNHATUN ASENNUSOHJE

Voimassa 01.08.2014 →

SCC- Piipunhatut valmistetaan ruostumattomasta teräksestä ja ne kiinnitetään piipun päähän kiristettävällä ruuviliitoksella. Piipunhattuja on saatavilla hormeille Ø150 ja Ø200 mm.

### SCC- Piipunhatun liittyminen SCC- Hohkakivihormi

1. Kansilevyn kiinnitysruuvi
2. Kansilevy
3. Kannatinputki
4. Pohjalevy
5. Niittimutteri
6. Pohjalevyn kiinnitysruuvi
7. Kannatinputken kiinnitysruuvi
8. Hormikanava
9. Hohkakivihormielementti
10. Kiinnityspaikka savukaasuimurille (lisävaruste)

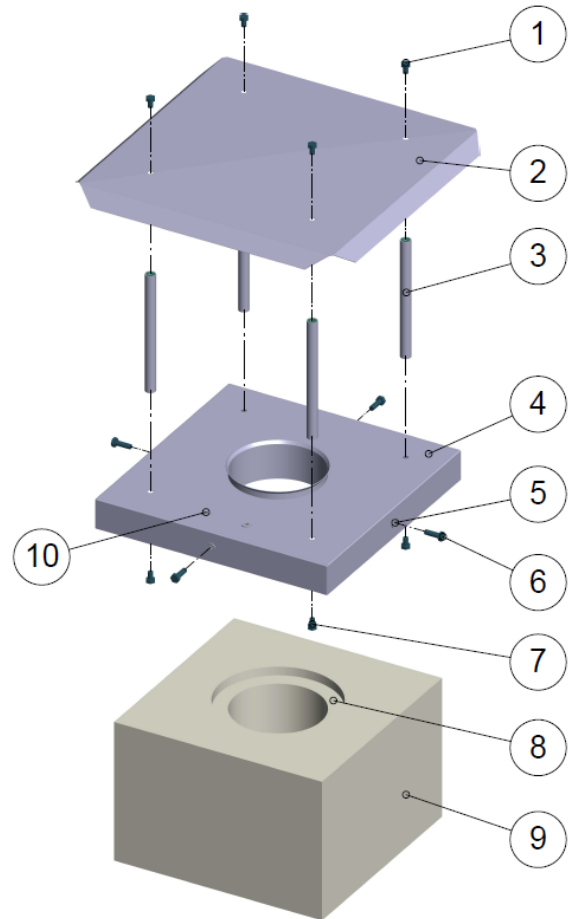

Piipunhattu kootaan ennen asennusta yhdeksi kokonaisuudeksi kuvan osoittamalla tavalla seuraavasti: Kiinnitä Kannatinputket Kansilevyyn Kansilevyn kiinnitysruuvien avulla. Kiinnitä tämän jälkeen Kannatinputket Pohjalevyyn Pohjalevyn kiinnitysruuvien avulla.

Kun piipunhattu on nyt koottu, paina piipunhattu Hormielementin yläpintaan siten, että piipunhatun hormikaulus menee Hormikanavan sisään ja piipunhattu lepää tasaisesti Hormielementin yläpinnan päällä. Kiristä tämän jälkeen Pohjalevyn kiinnitysruuvit Niittimuttereiden läpi vasten Hormielementin kaikkia neljää reunapintaa.

Mikäli hormiin on asennettu pellityssarja, kiristetään kiinnitysruuvit em. tavalla pellityssarjan reunapintoihin.

Varmista asennuksen suoruus ja ruuvien tiukkuus.

*SCC- Piipunhattuihin on saatavilla tarvittaessa lisävarusteena jälkiasennettava savukaasuimuri. Savukaasuimurin vaatimat kiinnitysreiät ovat SCC- Piipunhatuissa jo valmiina, joten laitteen kiinnittäminen on nopeaa ja helppoa.*